

## GEBRAUCHSANWEISUNG

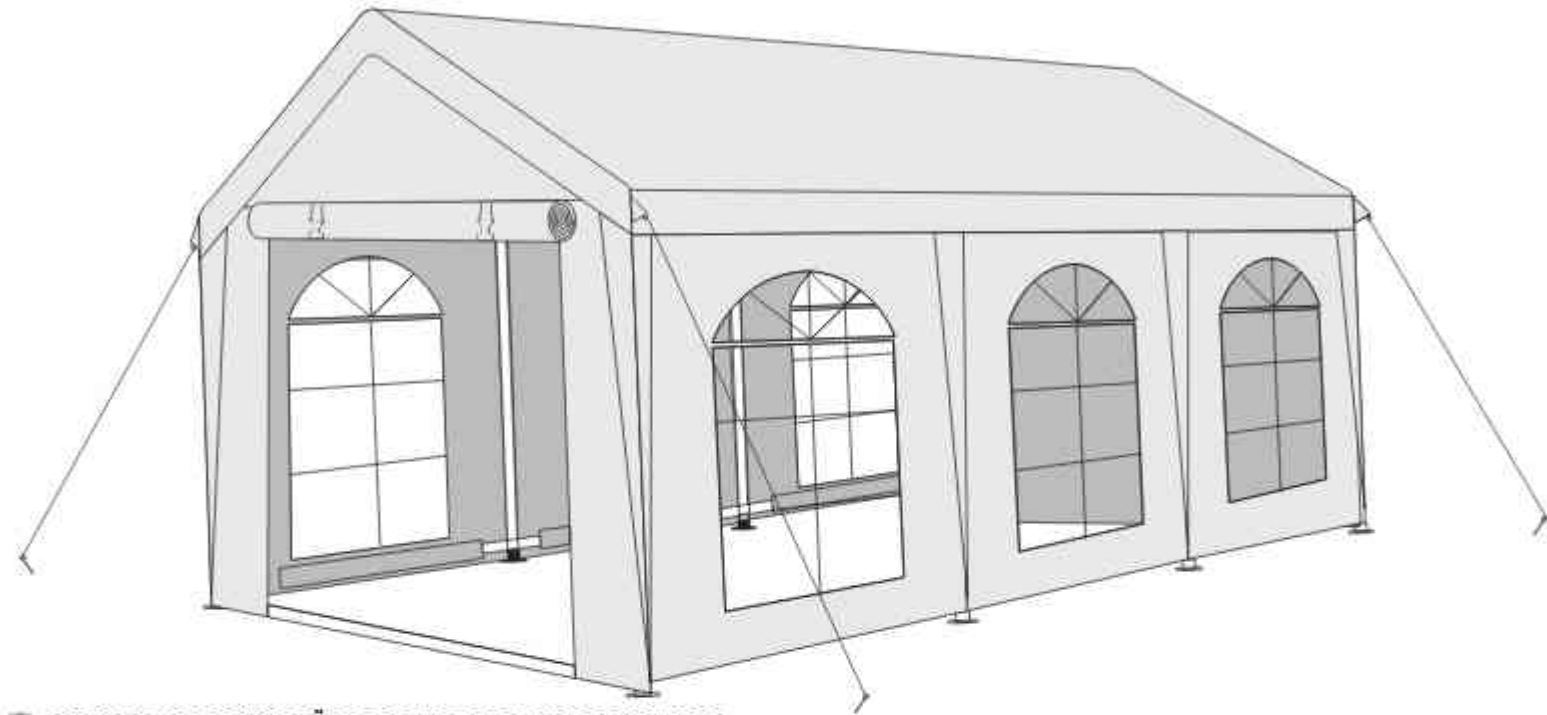

### EMPFEHLUNGEN FÜR MONTAGE UND WARTUNG

**Montage im Team:** Aufgrund der Maße von 4x6m und der Anzahl der Komponenten (z. B. 34 Stück Schrauben M6\*50 und 62 Stück Gummischlaufen) empfehlen wir, dass die Montage von mindestens 2 bis 3 erwachsenen Personen durchgeführt wird.

**Überprüfung der Verbindungen:** Überprüfen Sie während der Montage und regelmäßig während der Nutzung den festen Sitz aller Schraubverbindungen (L, O, R) und die Stabilität der Verbinder (D, E, H, J).















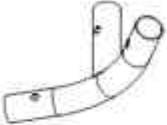



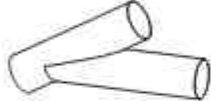

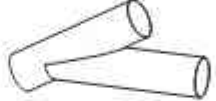
**Lagerung:** Stellen Sie vor der Lagerung sicher, dass alle Planen (T, U, V) und Metallteile (A, B, C) vollständig trocken und sauber sind. Die Lagerung in feuchtem Zustand kann zu Schimmelbildung auf den Planen oder Materialkorrosion führen.

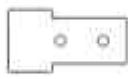
### RECHTLICHER HAFTUNGSAUSSCHLUSS

**Haftungsbeschränkung:** Weder der Hersteller noch der Verkäufer haften für Sachschäden, Personenschäden oder Verluste, die durch unsachgemäße Montage, vernachlässigte Wartung oder Nichtbeachtung der in dieser Anleitung aufgeführten Sicherheitshinweise verursacht wurden.

**Höhere Gewalt:** Die Garantie deckt keine Schäden ab, die durch höhere Gewalt (extremes Wetter, Überschwemmungen, Stürme) verursacht wurden. Unter solchen Bedingungen ist der Benutzer verpflichtet, das Zelt rechtzeitig zu sichern oder abzubauen.

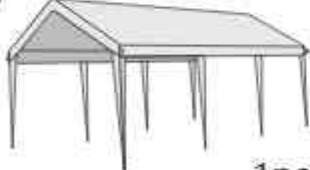
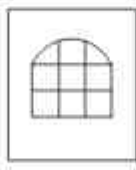
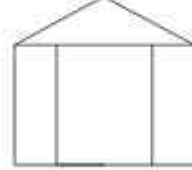
**Verwendungszweck:** Die Verwendung des Zeltes für andere als die vorgesehenen Zwecke (z. B. als Lager, Garage für Fahrzeuge oder dauerhafter Unterstand) erfolgt auf eigenes Risiko des Benutzers und führt zum Verlust des Garantieanspruchs.

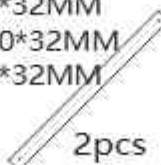
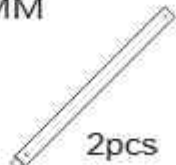
<p>A 1873*38MM</p>  <p>8pcs</p>	<p>A1 (4x6M) 250*38MM (5x6M) 760*38MM (6x6M) 1270*38MM</p>  <p>8pcs</p>	<p>B 1873*38MM</p>  <p>9pcs</p>	<p>C 1920*38MM</p>  <p>8pcs</p>
<p>D</p>  <p>6pcs</p>	<p>E</p>  <p>6pcs</p>	<p>F (4x6M) 1066*38MM (5x6M) 1066*38MM (6x6M) 1920*38MM</p>  <p>4pcs</p>	<p>G 1920*32MM</p>  <p>12pcs</p>
<p>H</p>  <p>8pcs</p>	<p>I 880*38MM</p>  <p>4pcs</p>	<p>J</p>  <p>8pcs</p>	<p>K</p>  <p>8pcs</p>
<p>L</p>  <p>12pcs</p>	<p>M</p>  <p>16pcs</p>	<p>N</p>  <p>16pcs</p>	<p>O</p>  <p>M6*50 34pcs</p>
<p>P</p>  <p>28pcs</p>	<p>Q</p>  <p>4pcs</p>	<p>R</p>  <p>24pcs</p>	<p>S</p>  <p>2pcs</p>
<p>T</p>  <p>1pcs</p>	<p>U</p>  <p>6pcs</p>	<p>V</p>  <p>2pcs</p>	<p>W</p>  <p>62pcs</p>
<p>X 1920*32MM</p>  <p>4pcs</p>	<p>Y 330*32MM (4x6M) 330*32MM (5x6M) 1330*32MM (6x6M) 330*32MM</p>  <p>2pcs</p>	<p>Y1 (6x6M) 1920*32MM</p>  <p>2pcs</p>	

# STEP 1



(A) X2



(A1) X2



(D) X1

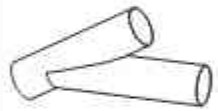

(H) X2



(F) X2

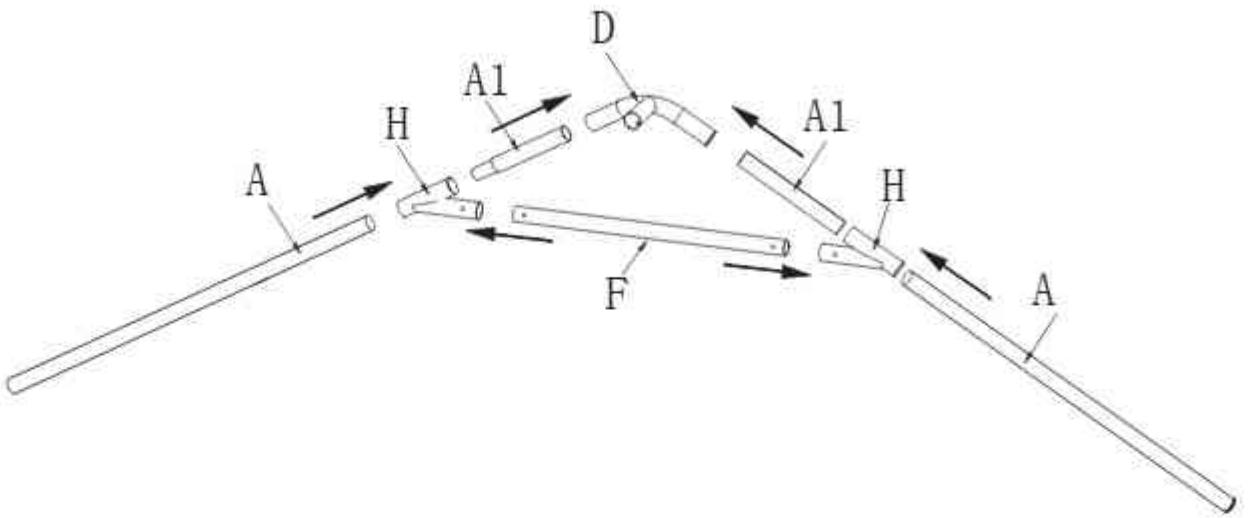

# STEP 2



(D) X2

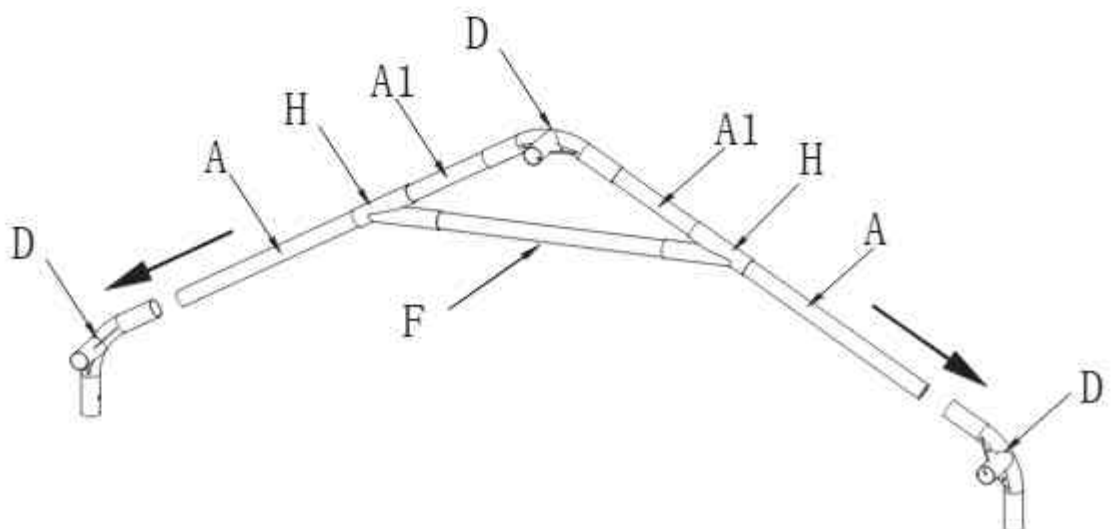

### STEP 3

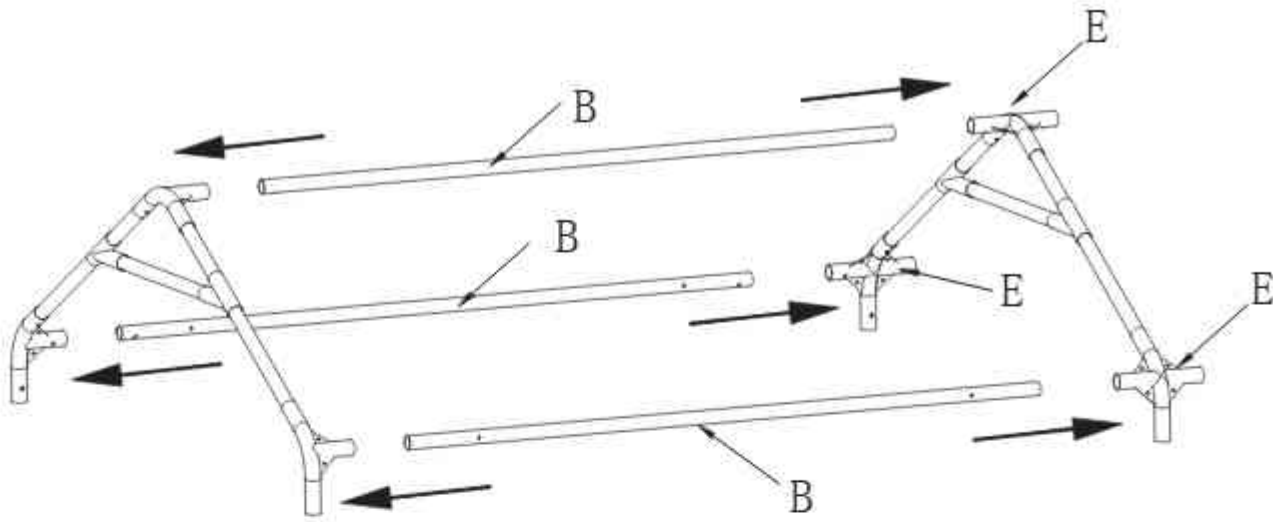

(B) X3



(E) X3

### STEP 4

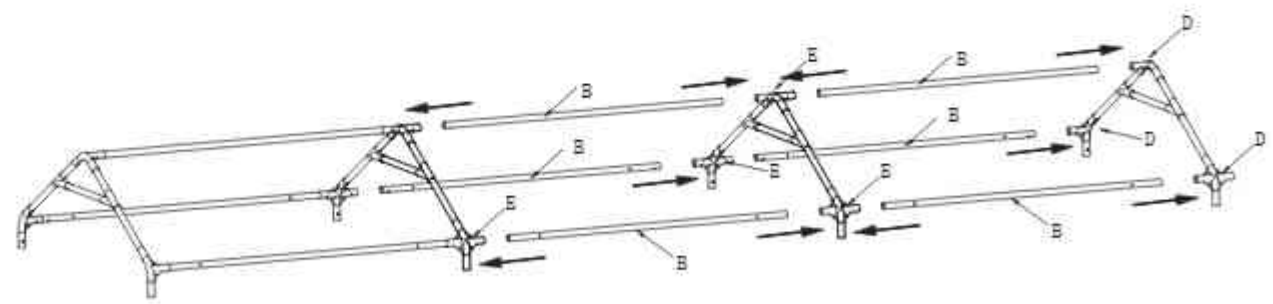

X1

X1

(B) X6

## STEP 5

(G) X6

(I) X16

(M) X8

(N) X8

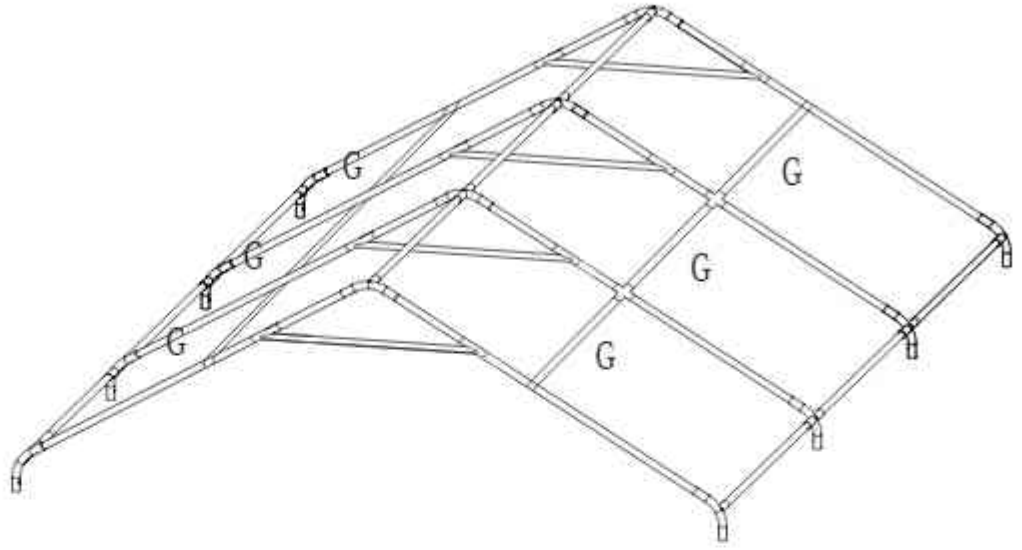

## STEP 6

(T) X1

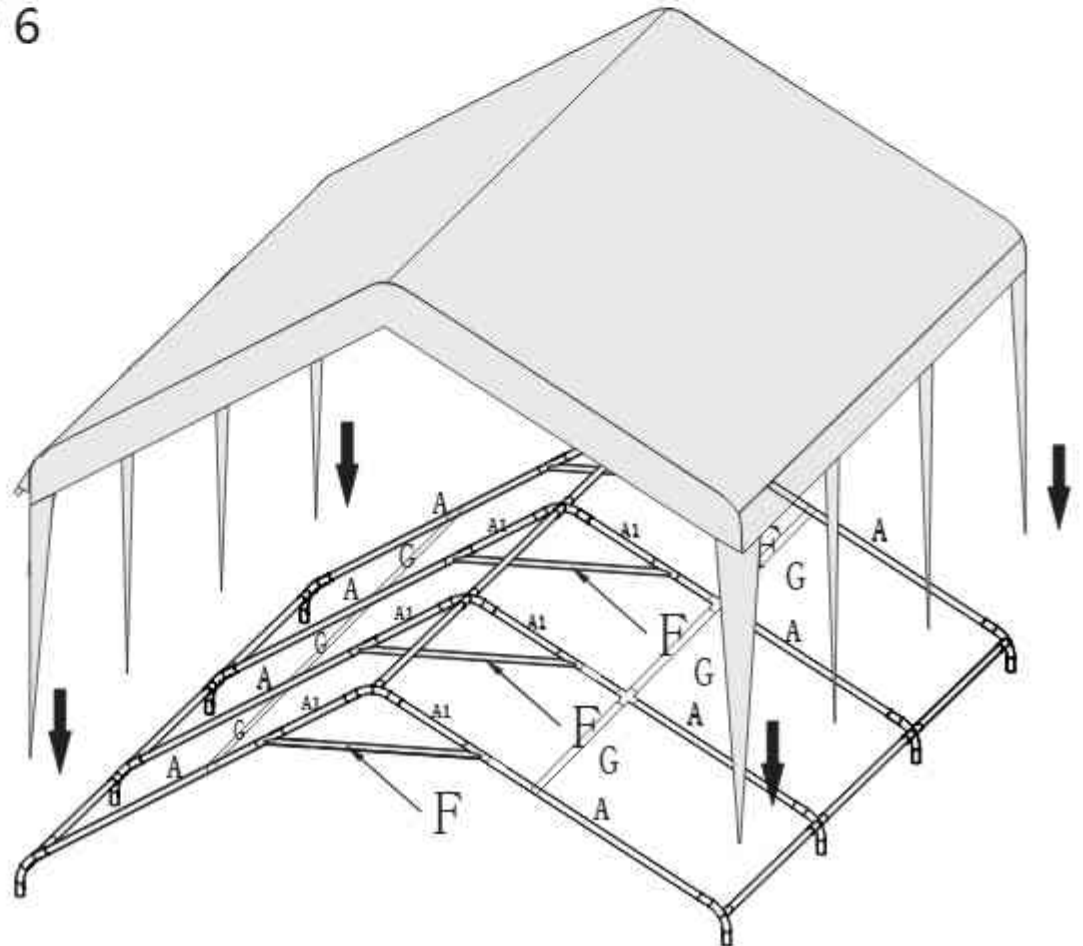

# STEP 7



(C) X1



(L) X1



(K) X1

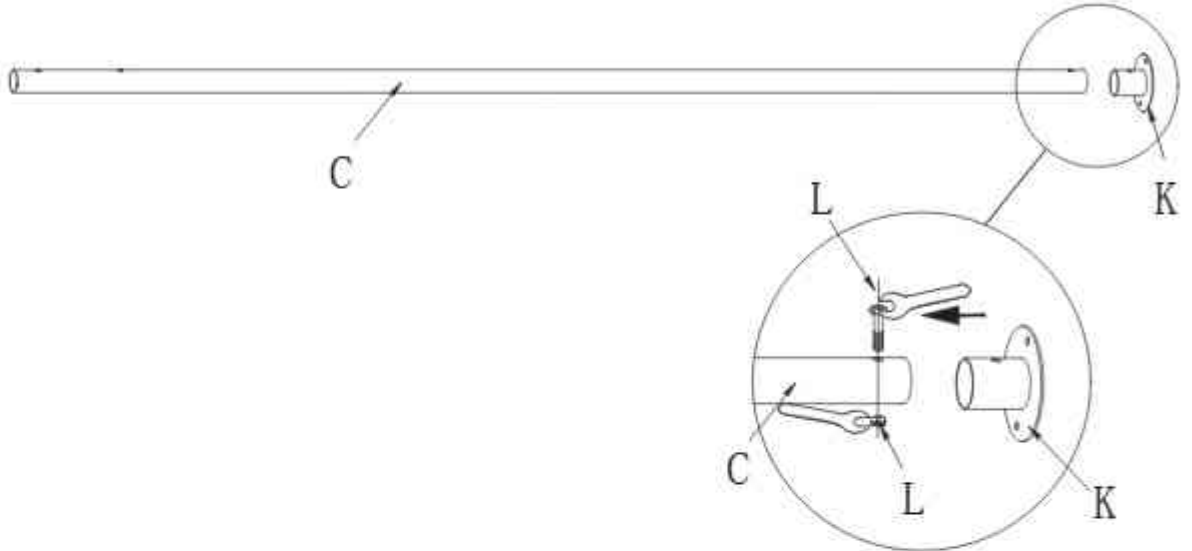

# STEP 8



(C) X8



(J) X8



(I) X4

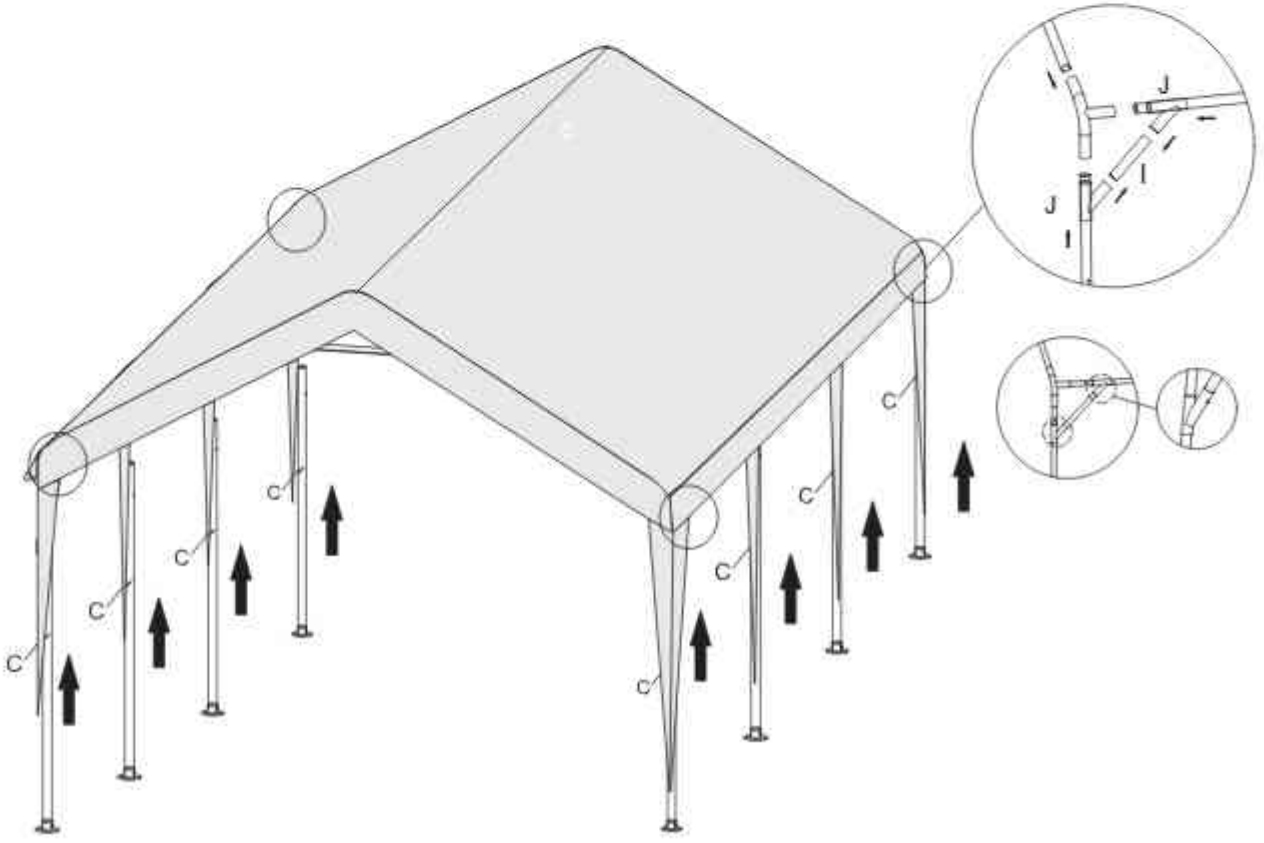



# STEP 9

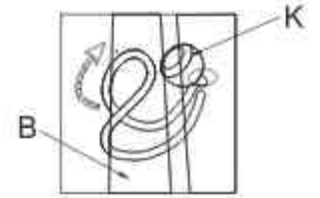

U X6

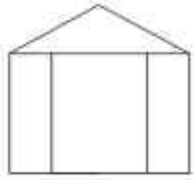
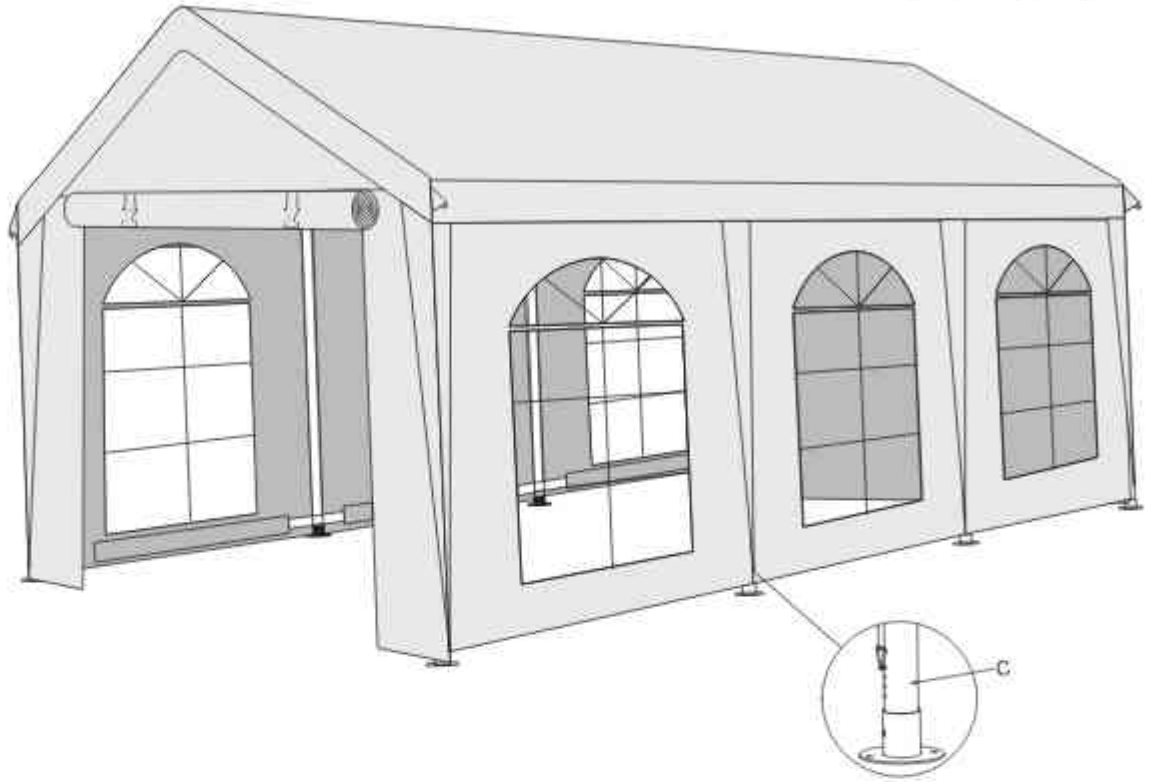

V X2



W X62

# STEP 10



X X2

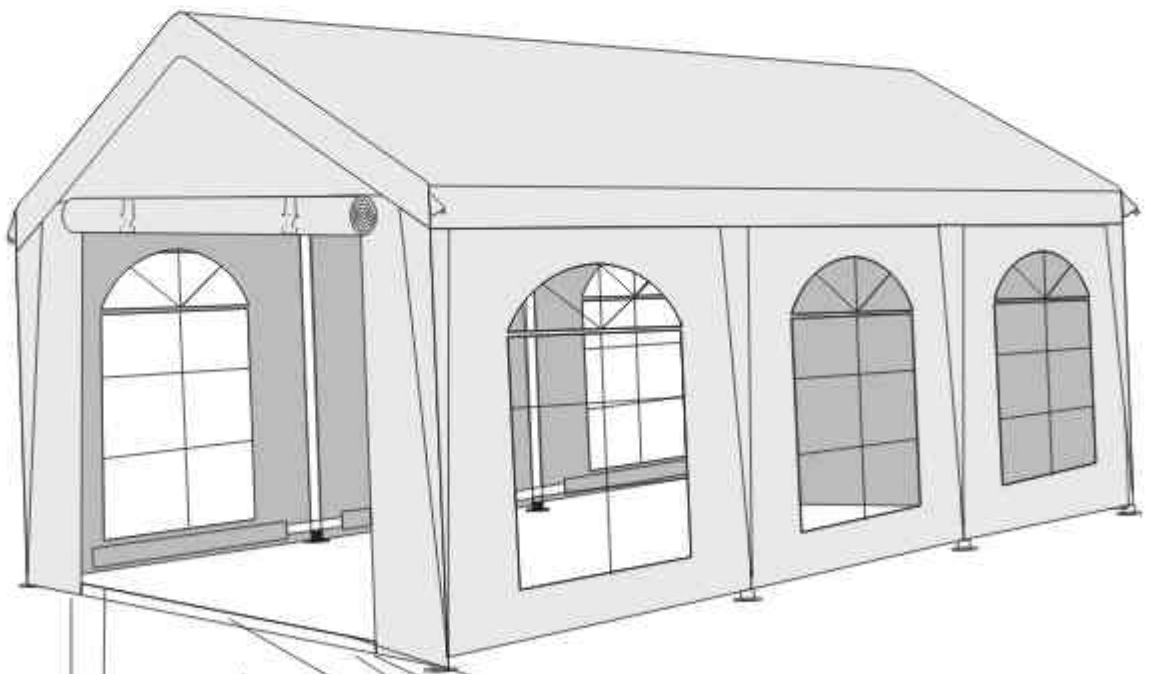

Y X1

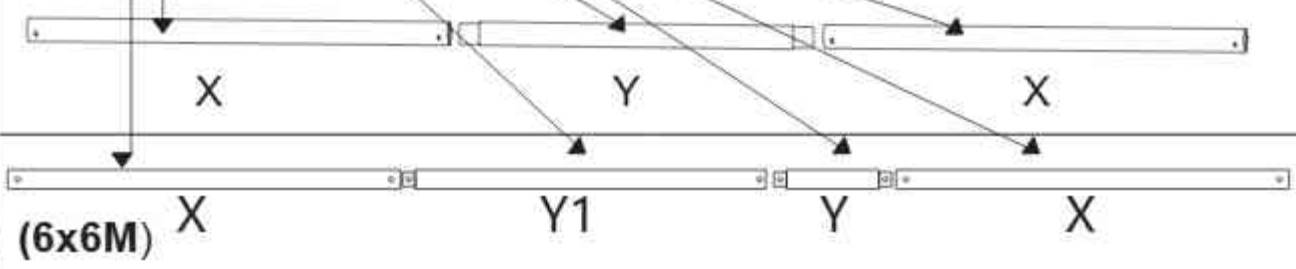

Y1 X1 (6x6M)

(6x6M) X

Y1

Y

X

# STEP 11



**G** X6



M6\*50

**O** X16



**M** X8



**N** X8

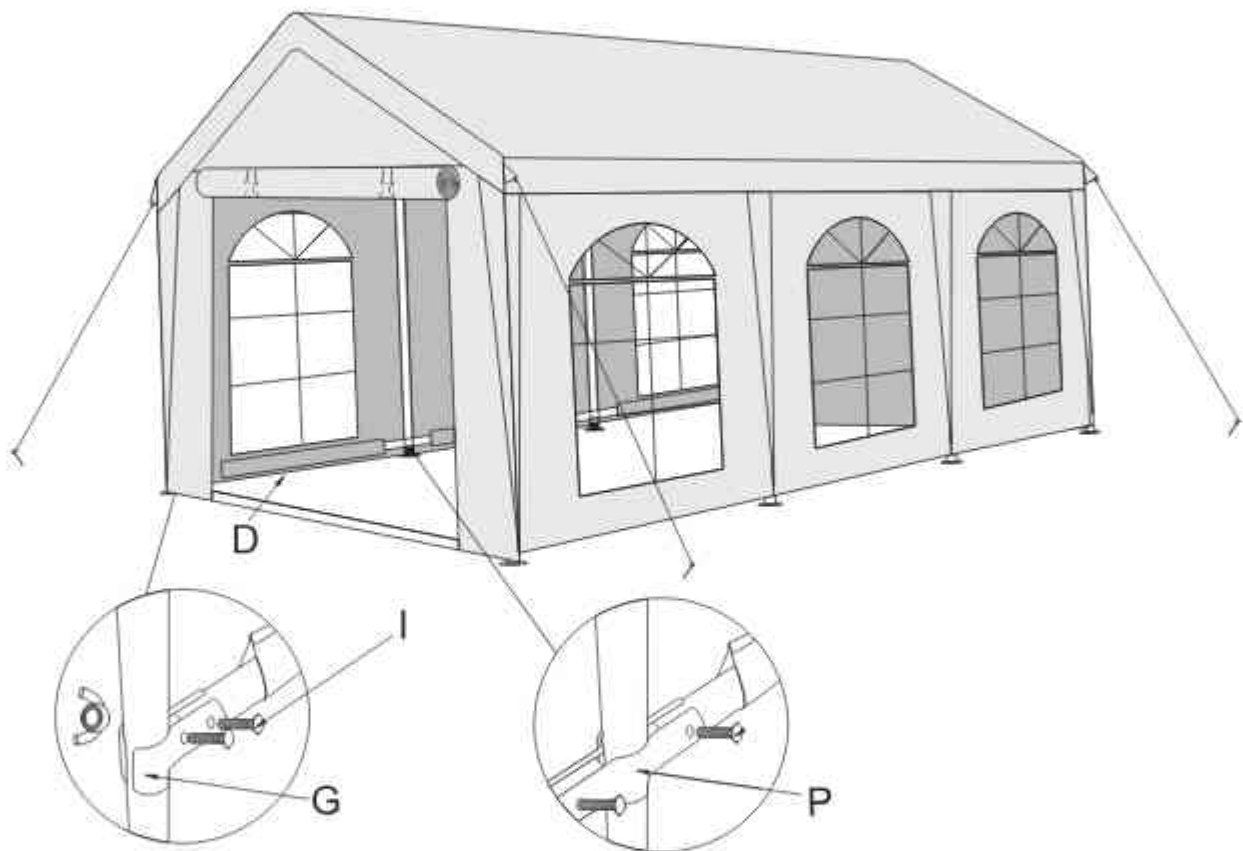

**⚠ SICHERHEITSHINWEIS Kurzzeitgebrauch:** Dieses Partyzelt ist ausschließlich als temporärer Schutz für kurzzeitige gesellschaftliche Veranstaltungen konzipiert. Es ist nicht für den dauerhaften Gebrauch oder als langfristige Überdachungslösung gedacht. **Pflichtverankerung:** Das Zelt muss unter allen Umständen ordnungsgemäß mit den mitgelieferten Heringen (P), Seilen (Q) und Fußplatten (K) im Boden verankert werden. Lassen Sie das freistehende Zelt niemals unbeaufsichtigt. **Wetterbedingungen:** Bei Vorhersage von schlechtem Wetter wie starkem Wind, Gewitter, Hagel oder starkem Schneefall muss das Zelt sofort abgebaut werden. Die Konstruktion ist nicht für extreme Wind- oder Schneelasten ausgelegt. **Brandschutz:** Verwenden Sie im Inneren des Zeltes oder in unmittelbarer Nähe kein offenes Feuer, Grills, Heizgeräte oder andere Wärmequellen. Es besteht die Gefahr der Beschädigung der Plane (T, U, V) oder eines Brandes. **Ansammlung von Wasser und Schnee:** Überprüfen Sie regelmäßig die Dachplane (T), um Ansammlungen von Regenwasser oder Schnee zu vermeiden. Übermäßiges Gewicht kann zu einer Verformung der Metallstangen (A, B, C) oder zum Einsturz der Konstruktion führen.

## **DETAILLIERTE MONTAGEANLEITUNG (TECHNISCHE LOGIK)**

Folgen Sie bei der Montage den nummerierten Schritten in der bebilderten Anleitung:  
Vorbereitung des Dachrahmens (Schritt 1 – 4): Bauen Sie zuerst den oberen Teil der Konstruktion (Dachstuhl) zusammen. Verwenden Sie die Mittelverbinder (D, H) und die Stangen (A, A1, F). Fügen Sie nach und nach die Längsstangen (B) mithilfe der Verbinder (E) hinzu. Dachverstärkung (Schritt 5): Installieren Sie die Dachverstärkungen (G). Diese Stangen sind entscheidend für die Stabilität der Plane und den Wasserablauf. Aufziehen der Dachplane (Schritt 6): Ziehen Sie die Dachplane (T) auf die Konstruktion, bevor Sie das Zelt auf die Beine stellen. Dies ist sicherer und einfacher. Aufstellen (Schritt 7 – 8): Stecken Sie die Beinstangen (C) nacheinander in die Verbinder. Setzen Sie auf den unteren Teil jedes Beines einen Fuß (K). Installation der Wände und des Bodenrahmens (Schritt 9 – 10): Befestigen Sie die Seitenwände mit Fenstern (U) und die Eingangsteile (V) mit den elastischen Schlaufen (W). Verbinden Sie abschließend die Bodenstangen (X, Y) für maximale Steifigkeit der Konstruktion. Endgültige Sicherung (Schritt 11): Überprüfen Sie, ob alle Schrauben (O, R) festgezogen sind und das Zelt fest mit Heringen (P) im Boden verankert ist.

### **ZUSÄTZLICHE EMPFEHLUNGEN FÜR DEN BENUTZER**

**Windrichtung:** Wenn Sie das Zelt bei leichtem Wind aufbauen, sollte der Eingang gegen die Windrichtung orientiert sein, um den „Fallschirm-Effekt“ zu vermeiden.





**Schutz des Textils:** Wenden Sie beim Festziehen der elastischen Schlaufen (W) keine übermäßige Kraft an, um das Ausreißen der Ösen aus der Plane zu verhindern.

**Garantie auf Korrosion:** Obwohl die Stangen lackiert sind, empfehlen wir bei Kratzern während der Montage, die Stelle mit Korrosionsschutzspray zu behandeln, da es sich um eine Stahlkonstruktion handelt.

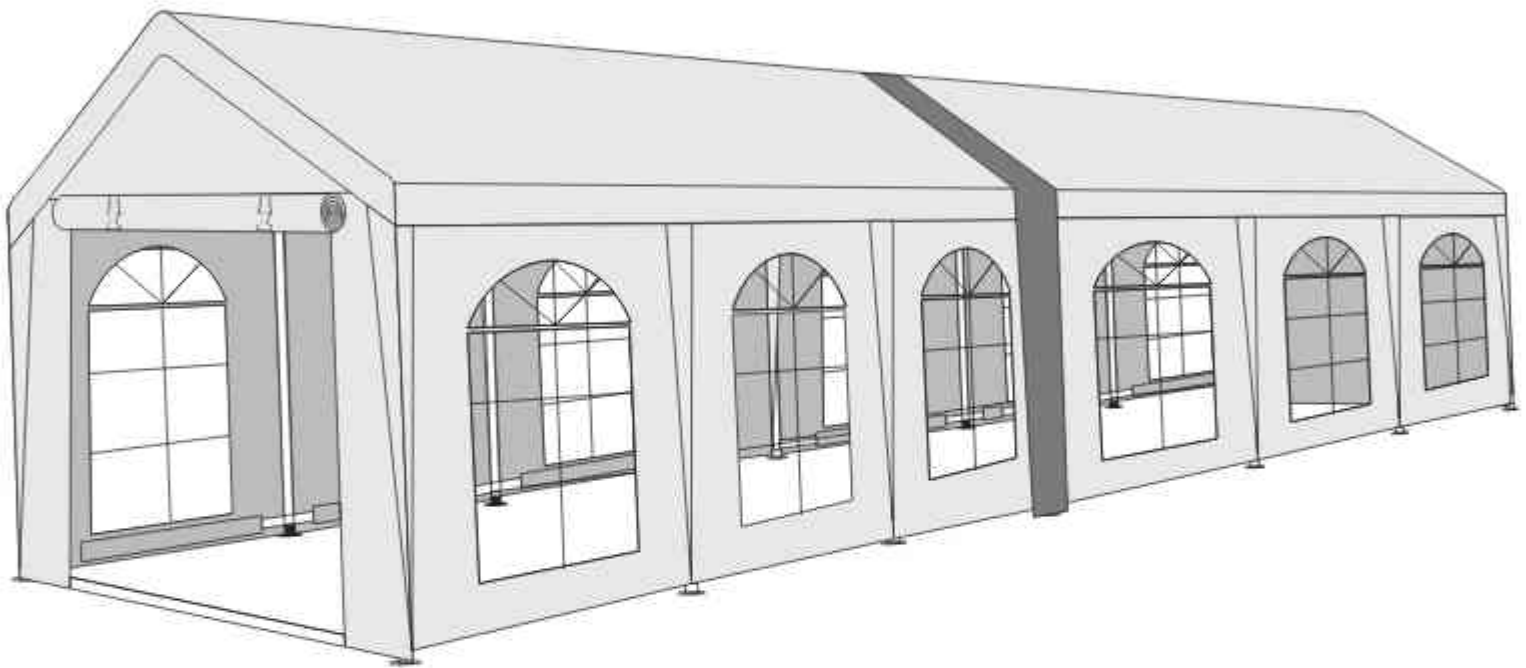
## VERBINDUNG ZWEIER ZELTE - für Längen ab 12m (VERLÄNGERUNG)

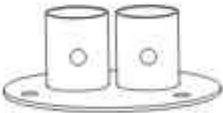
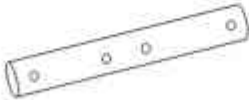
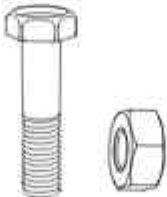
Beim Kauf eines Zeltes mit einer Länge von 12 m oder mehr ist dieses Zubehör automatisch im Preis inbegriffen. Bei Zelten 4x6 m, 5x6 m, 6x6 m ist dies ein aufpreispflichtiges Zubehör.



<b>A</b>  2PCS	<b>B</b>  2PCS	<b>C</b>  4PCS	<b>D</b>  1PCS
<b>E</b>  2PCS	<b>F</b>  4PCS	<b>G</b> <b>S</b> 4PCS	

### STEP 1

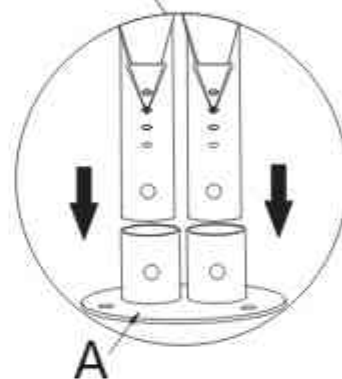
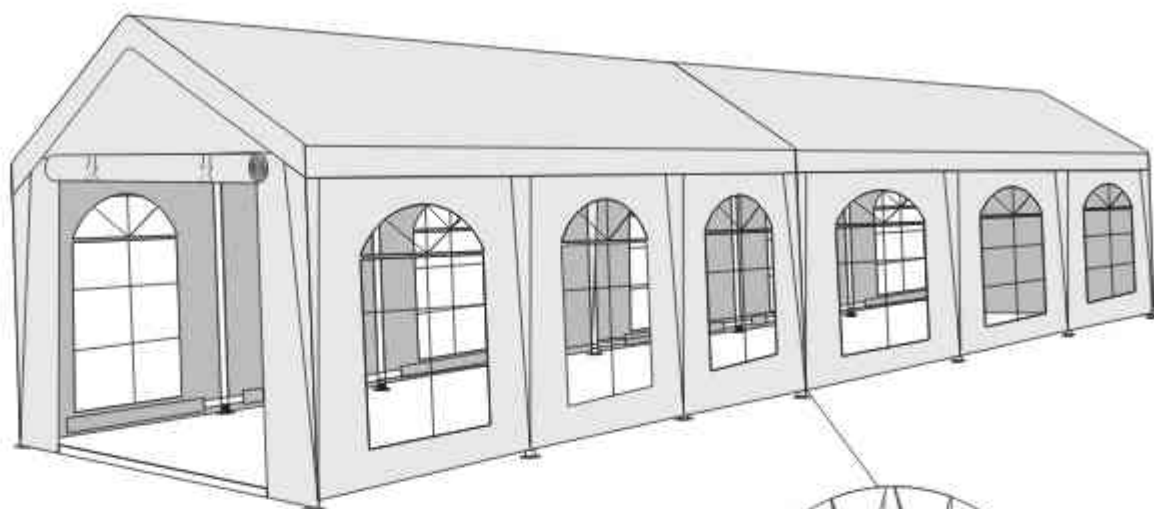
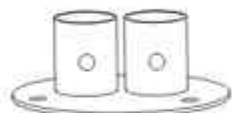

(A) X2

### STEP 2

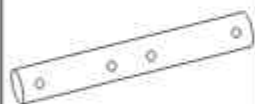

(B) X2



(C) X4



(E) X2

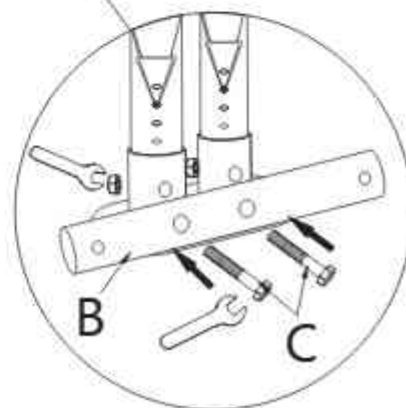
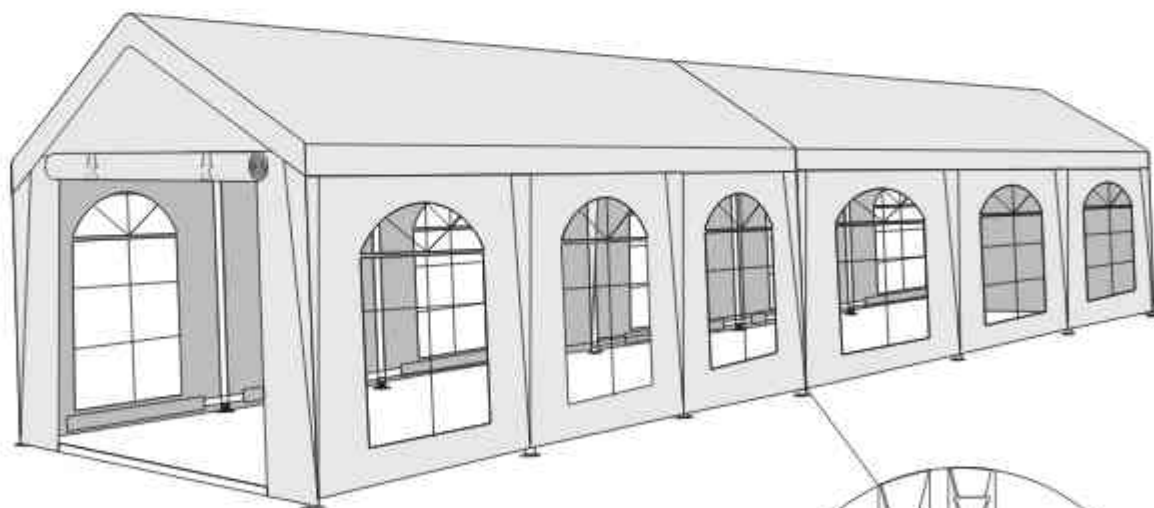

STEP 3



Ⓓ X1

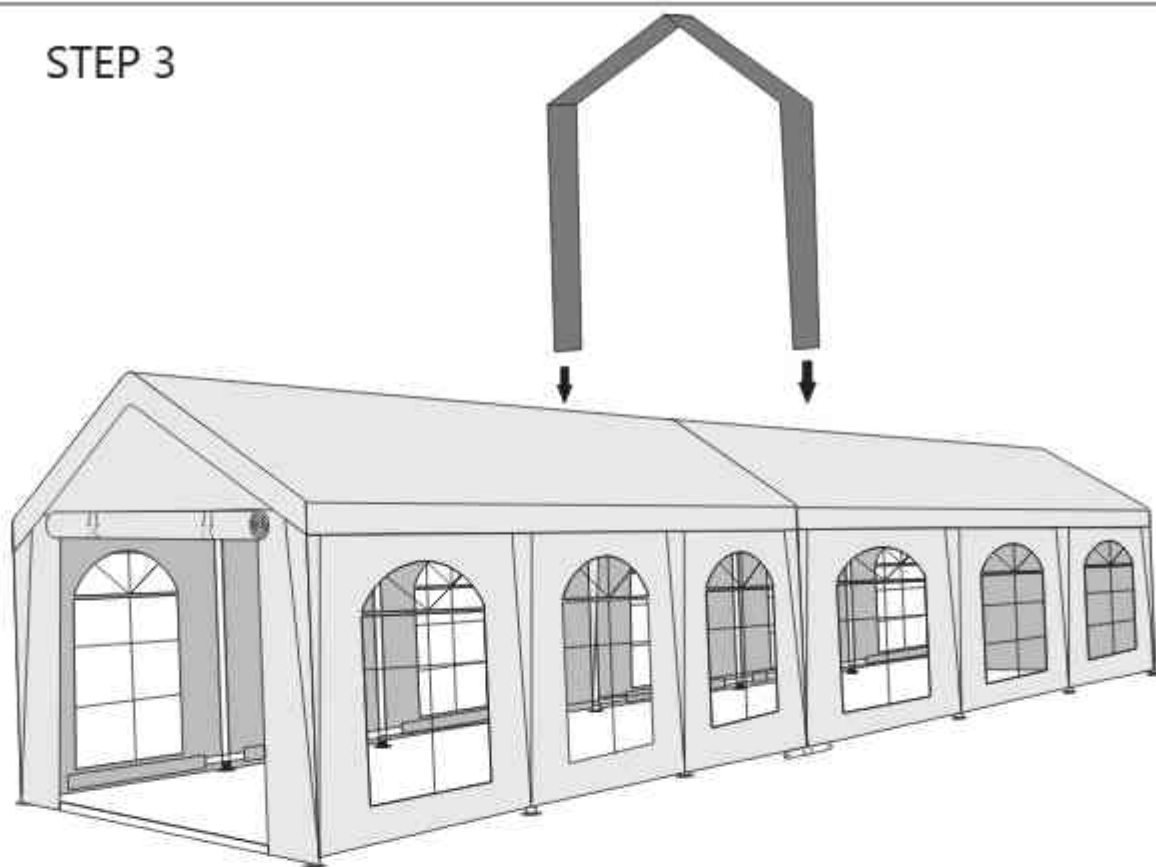

STEP 4



Ⓕ X4

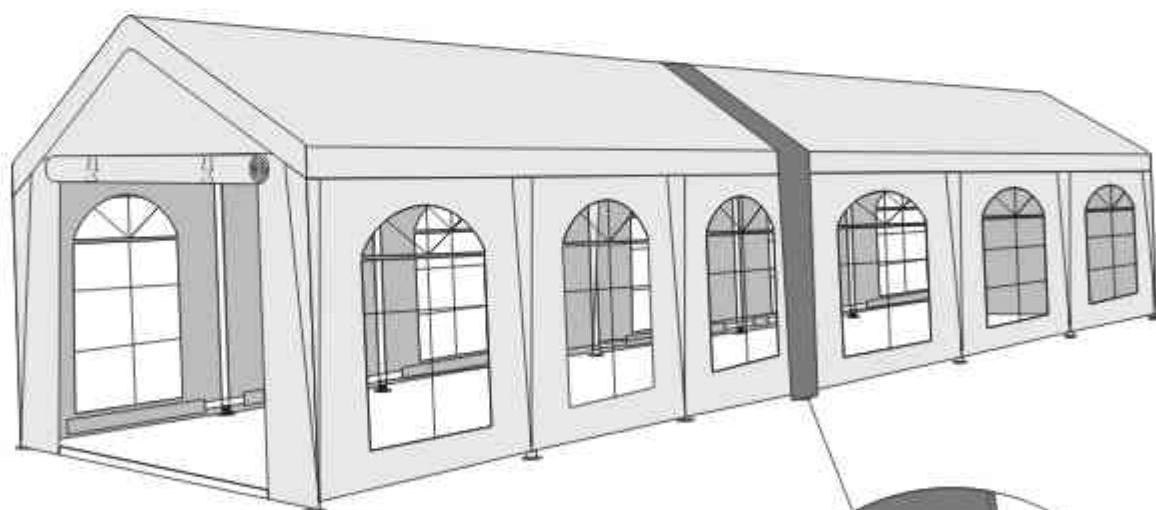

S

Ⓖ X4

